



FAUTEUIL GAMING

USER MANUAL
KONIX

EN CONTENTS:

- 1 gaming chair
- 1 user manual

TECHNICAL SPECIFICATIONS:

- Chair dimensions: 52 x 50 x 123-132 cm
- 360° rotation
- Reclining backrest up to 150°
- Seat tilting up to 15°
- PVC leather
- Steel frame
- Metal base
- Foam padding
- 100mm class 4 gas lift
- 2D armrests
- 50mm casters

FR CONTENU :

- 1 fauteuil gaming
- 1 mode d'emploi

CARACTÉRISTIQUES TECHNIQUES :

- Dimensions du fauteuil : 52 x 50 x 123-132 cm
- Rotation à 360°
- Dossier inclinable jusqu'à 150°
- Basculement de l'assise jusqu'à 15°
- Cuir synthétique
- Structure en acier
- Base métallique
- Rembourrage en mousse
- Vérin à gaz de classe 4 de 100 mm
- Accoudoirs 2D
- Roulettes 50 mm

EN Reclining backrest up to 150°
FR Dossier inclinable jusqu'à 150°

EN Adjustable lumbar and neck pillows
FR Supports lombaires et cou réglables

EN Padded cushions
FR Coussins rembourrés

EN 2D adjustable armrests
FR Accoudoirs 2D réglables













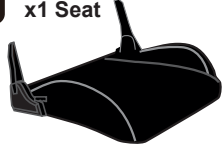



EN 360° Rotation
FR Rotation à 360°

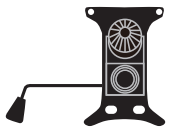

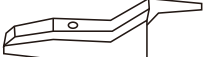
PARTS LIST

EN

ATTENTION: Before you begin the assembly make sure all parts are included and in good condition.

A x1 Back Rest 	F x1 Plastic covers (Set) 
B x1 Seat 	G x1 star base 
CR x1 Right arm 	H x5 caster 
CL x1 Left arm 	I x8 screws (Arms, mech.) 
D x1 Mechanism 	J x4 screws (Back rest) 
E x1 Hydraulic gas lift 	K x2 Cover 
P 	L x2 Screws (Back rest) 
Q 	M x14 
	N x14 
	O 

ATTENTION:

- △ Follow the instructions step by step.
- △ To avoid misalignments, leave the screws loose and do not tighten them until all are in their respective places.
- △ Do not overtighten or force the screws as they could break, strip, or damage the threads of the holes.
- △ Using the wrong size of screws on a part could result in damage to the screw or the part.

1 FIRST REMOVE AND DISCARD THE PLASTIC CAP FROM THE TOP OF THE GAS CYLINDER (E).

insert the casters (H) into the base (G) using force. Finally, place the gas lift in the middle of the base and cover it with (F).

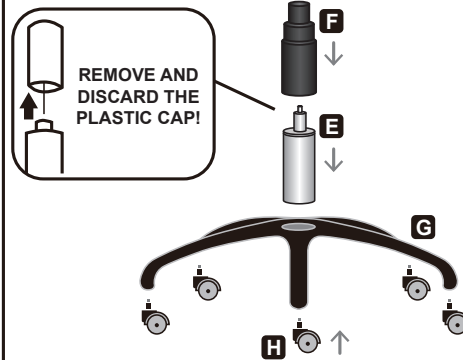

2 Place the seat (B) with its back towards you as shown. Using screws (I), and washers (M) and (N), assemble the mechanism (D) to the seat with its handle facing to your LEFT.

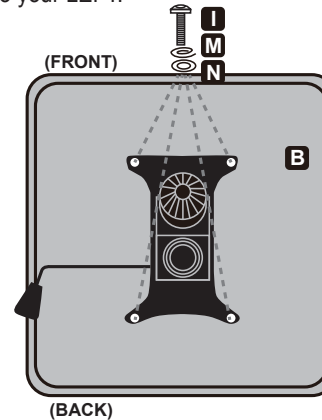

3 With the seat positioned as shown, assemble the RIGHT armrest (CR) on the LEFT and the LEFT armrest on the RIGHT using screws (I) and washers (M) and (N).

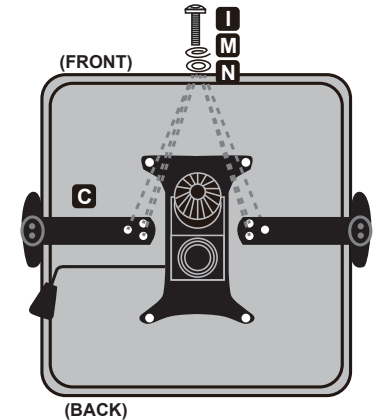

4 Using screws (J) and washers (M) and (N), assemble the backrest (A) to the metal brackets on the seat.



5 Attach the covers (K) to the metal brackets using screws (L). Then place the top of the chair over the base making sure the tip of the gas lift enters in the hole of the mechanism.

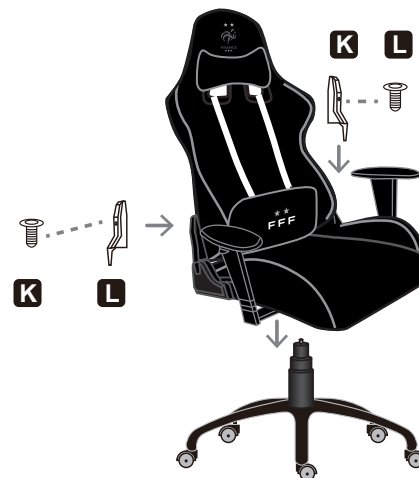

6 Strap the head pillow (P) at the top, and the lumbar pillow (Q) at the bottom of the backrest as shown. Adjust the pillows according to your needs.



LISTE DES PIÈCES

FR

ATTENTION : Avant de commencer l'assemblage, assurez-vous que toutes les pièces sont incluses et en bon état.

ATTENTION :

- △ Suivez les instructions, étape par étape.
- △ Pour éviter les désalignements, laissez les vis desserrées et ne les serrez que lorsqu'elles sont toutes insérées à leur place respective.
- △ Ne serrez pas trop et ne forcez pas sur les vis car elles pourraient casser, fendre ou endommager le filetage des trous.
- △ Le fait d'utiliser des vis de mauvaise taille sur une pièce pourrait endommager la vis ou la pièce.

A Dossier x1 	F Cache en plastique (ensemble) x1
B Assise x1 	G Piétement en étoile x1
CR Bras droit x1 	H Roulette x 5
CL Bras gauche x1 	I Vis (Bras, mec.) x8 M8x20 MM
D Mécanisme x1 	J Vis (Dossier) x4 M8x25 MM
E Ascension par poussée de gaz x 1 	K Cache x2
P 	L Vis (Dossier) x2 M6x14 MM
Q 	M x14
	N x14
	O

1 RETIREZ D'ABORD LE CACHE EN PLASTIQUE DU HAUT DE LA CARTOUCHE DE GAZ (E) ET JETEZ-LE.

Insérez ensuite en les poussant avec force les roulettes (H) dans la base (G). Enfin, placez le dispositif d'ascension par poussée de gaz au centre de la base et recouvrez-le avec (F).

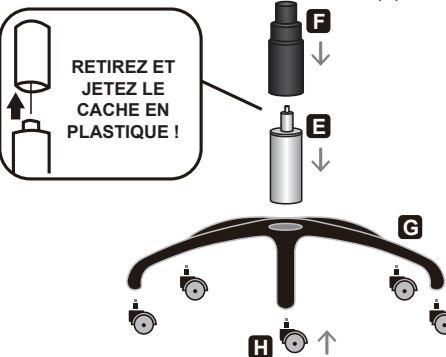

2 Placez l'assise (B) avec l'arrière orienté vers vous, tel qu'illustré. À l'aide des vis (I) et des rondelles (M) et (N), fixez le mécanisme (D) sur l'assise, avec la poignée tournée vers votre GAUCHE.

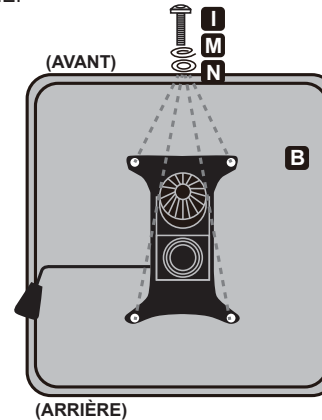

3 Une fois l'assise positionnée comme sur le schéma, montez l'accoudoir DROIT (CR) sur la GAUCHE et l'accoudoir GAUCHE sur la DROITE à l'aide des vis (I) et des rondelles (M) et (N).

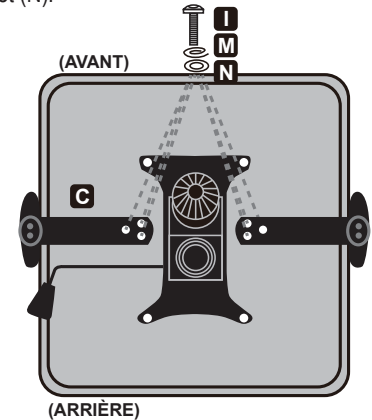

4 À l'aide des vis (J) et des rondelles (M) et (N), montez le dossier (A) sur les supports métalliques de l'assise.



5 Fixez les caches (K) aux supports métalliques à l'aide de vis (L). Ensuite, placez le dessus de la chaise sur la base en veillant à ce que l'extrémité du dispositif d'ascension par poussée de gaz entre dans le trou du mécanisme.

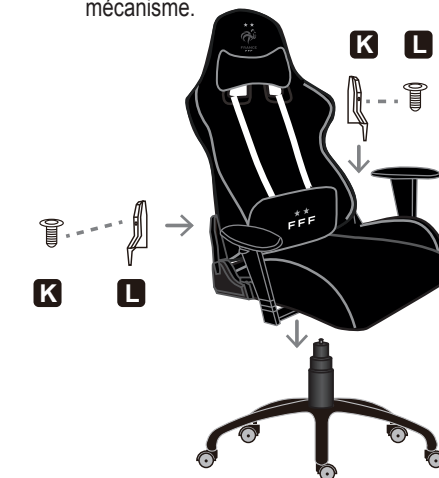

6 Attachez le support de tête (P) en haut et le support lombaire (Q) en bas du dossier, tel qu'illustré. Réglez les supports en fonction de vos besoins.



KONIX

www.konix-interactive.com

© 2024 Konix. Innelec Multimedia - Konix, 45 rue Delizy, 93692 Pantin Cedex, FRANCE. The Konix brand is a trademark of Innelec Multimedia S.A. All other trademarks are the property of their respective owners. Photos and illustrations are not binding. All rights reserved. Made in PRC.

© 2024 Konix. Innelec Multimedia - Konix, 45 rue Delizy, 93692 Pantin Cedex, FRANCE. La marque Konix est une marque déposée par Innelec Multimedia S.A. Toutes les autres marques commerciales appartiennent à leurs propriétaires respectifs. Les photos et les schémas sont non contractuels. Tous droits réservés. Fabriqué en RPC.

©FFF



📍 **LA BOUTIQUE FFF**

Fédération Française de Football
85 Boulevard de Grenelle - 75015 PARIS

📱 boutique.fff.fr